

VÁGSBOTNUR

- EITT FØROYSKT MIKROKOSMOS -

71421



Uppskot ið byggir á undanfarnu kappingar

Hjálagda uppskot er ein víðari menning av hugsanunum í vinnandi uppskotinum í arkitektakapping um miðbýin í 2014. Arbeitt hevur verið víðari við teimum amboðum og tonkum sum tað uppskotið legði upp til.

Yvirskipað eru tankarnir visiún, strategi og konsept tikin við í tilgongdina av hesum uppskoti, sí tilfar til høgru.

Umframt tilfari á síðuni til høgru eru amboðini, ið eru lýst á næstu síðu nýtt. Hesi amboð leggja upp til í 4 stigum at menna býarrúmini. Tey eru lýst á komandi síðum og umfata 1) at taka forðingar burtur, 2) at lata bygningarnar upp móti gøtuni, 3) at leggja nýggjar og útvendar funktiúnur inn, 4) at styrkja sambandi tvørturum býarrúmini.

Tilfar úr vinnandi uppskoti í arkitektakapping 2014.

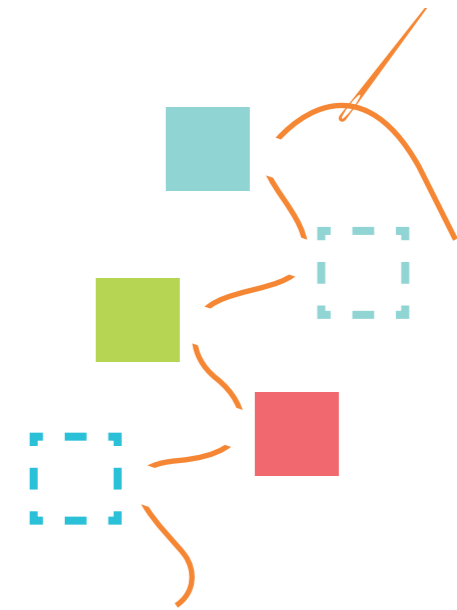

viðtíðin tann margfaldi og samansetti býurin

Vit byggja ta nýggju heildarætlanina fyri Tórshavnar miðbý á viðtíðin um tann margfaldi og samansetta býin. Taka støði í núverandi og heilt serligu samansetingini og struktúrinum og teimum mongu menningarmøguleikunum, sum eru.

Framtíðarinnar miðbýur skal vera fyri øll, øll í Føroyum, bæði sosialt og í aldri. Tað er býurin, har fólk búgva, arbeiða, fara til handils og undirhald, iðka ítrótt ella bara njóta fríløturnar.

Okkara viðtíðin fyri Tórshavn í framtíðini og tað, vit halda kann gerast nakað heilt serligt er, at allir hesir ymiskleikarnir kunnu gagna hvør øðrum og ávirka hvønn annan. Í framtíðini skal fokus verða á at ymiskleikar í ymisku løgunum sum saman skapa eina synergieffekt, so 2+2 verður nógv meir enn 4, og menningin fer fram í sínammillum samanspæli.

Í framtíðini fara stórir bygningar og smáir at standa saman, gamlir og nýggir, handil og mentan, bústaðir og vinna, arbeiði og frítíð. Stór og aktiv býarrúm eins og smærri og róligari, og vit fáa ein bý, har allir føroyingar hittast uttan mun til aldur ella sosialt tilknýti.

strategi evolution heldur enn revolution

Vit halda, at framtíðar miðbýur gerst best við at hugsa framvøkstur heldur enn kollveltandi broytingar. Vit halda, at vit heldur eiga at byggja á núverandi styrki og menningarmøguleikar heldur enn at byrja av nýggjum ella broyta býarstruktúrin radikalt.

Við strategiini evolution heldur enn revolution síggja vit býarmenningina sum eina gongd, sum allatíðina fer fram meir og minni og á ymiskum stigum. Politisk og figgarlig viðurskifti broytast støðugt og við eini býarmenning, ið gongur yvir eini 10-20 ár, er tørvur á eini haldgøðari, men eisini smidligari menningarstrategi.

Tað sum eyðkennir evolution er, at hon fer fram bæði í smáum stigum og av og á í stórum lopum. Vit halda henda leið er tann rætta at ganga. Tí arbeiða vit við tí, vit kalla masterplanlegging og miniplanlegging. Stór, langtíðar projekt (masterplanlegging) sum til dømis eitt nýtt mentanarhús við Skálatrøð, og smá tiltøk (miniplanlegging) t.d. fleiri beinkir í býnum, ella tiltøk. Bæði master – og miniplanlegging eru týðningarmikil amboð, tá talan er um at menna Havnina.

konsept stitching landscape

Havnin hevur í dag nógv av tí, sum skal til fyri at skapa nakað serstakt. Nýtt kann leggjast afturat, men tað er av stórum týðningi at fáa knýtt tað sum er meira saman. Við konseptinum Stitching Landscape skulu teir nógvu móguleikarnir, ið Havnin hevur, nú seymast ella knýtast saman til eitt samlað og vælvirkandi býarlandslag.

Í verkætlanini eru nógv ítökilig tiltøk og hugskot, sum kunnu setast í verk alt fyri eitt, og fleiri meira yvirskipaðar viðtíðinir fyri eini skipaðari menning, sum røkkur langt inn í framtíðina. Vit fara her at vísa á fyra ítökilig amboð, ið ganga sum ein reyður tráður gjøgnum alla verkætlanina frá stórum til tað smáa. Harnæst ein yvirskipað viðtíðin, sum hevur til endamáls greitt at vísa fysiska og funktionella struktúrin, sum ymisk tiltøk í atlanini arbeiða fram ímóti at skapa í miðbýnum í framtíðini. Síðan gjøgnumgangna vit einstøku býarøkini.

Verkætlanin flytir seg sostatt ímillum tey bæði stiginum master- og miniplanlegging, millum viðtíðinir fyri at menna eitt øki og ítökilig tiltøk á staðnum. Bæði hava stóran týðning fyri at fáa gongd í menningina her og nú og fyri at tryggja hana nógv ár fram.

Tilfar úr vinnandi uppskoti í arkitektakapping 2014.

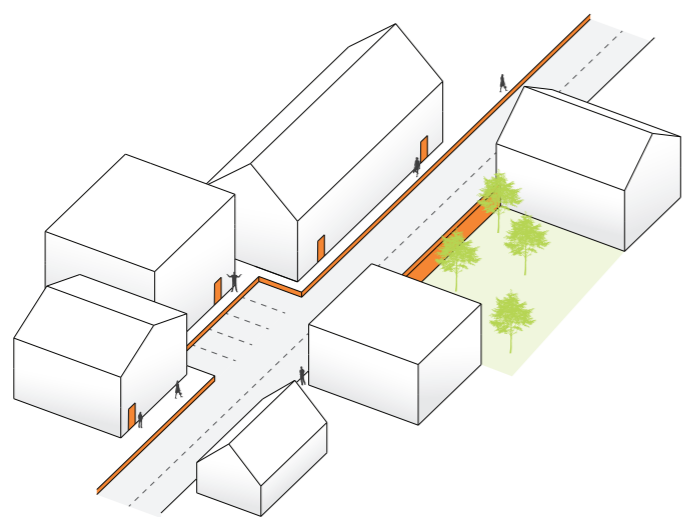

MIÐBÝURIN Í DAG

Nógvar av funktiónunum í miðbýnum eru í dag afturlatnar og hava ikki serligt tilknýti til býarrúm. Mørk og forðingar sum t.d. høgir garðar um tey grønu rúmini eins og ferðsla um vegastrekki skilja øki sundur.

Bilurin er ráðandi í nógvum av býarrúmnum, har fólk til gongu mugu ganga fram við jaðaranum og á smølum gongubreytum. Býarrúmini eru innrættað til gjøgnumgongd heldur enn at geva rúmd fyri steðgi ella aktiviteti. Í mongum forum eru býarrúmini ikki lagað til harða veðurlagið.

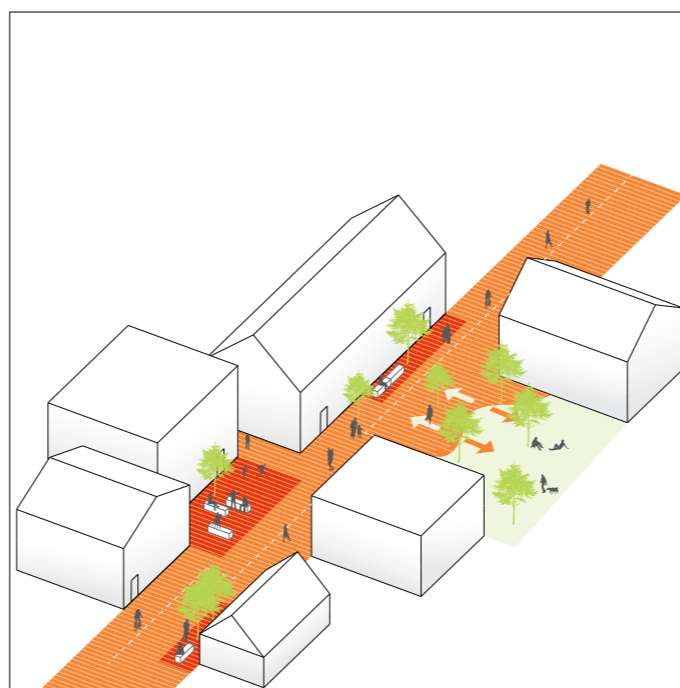

A - TAKIÐ FORÐINGAR BURTUR - UPPRÆFESTIÐ RÚMIÐ ÍMILLUM

Verandi forðingar eiga at takast burtur og býarrúmið verður samlað. Samlaða víddin spennir frá vegg til vegg, so til ber at flyta seg allar vegir.

Rúmið ímillum verður uppræfest við at innføra fleiri flexøki í gøturúminum til ein steðg, hvíld, aktivitet, planting v.m. Flexøki verða staðsett eftir sólarviðurskiftum og lívd, tey stýra samstundis møguleigari bilferðslu í gøtuni og noyða sostatt bilin at minka um ferðina.

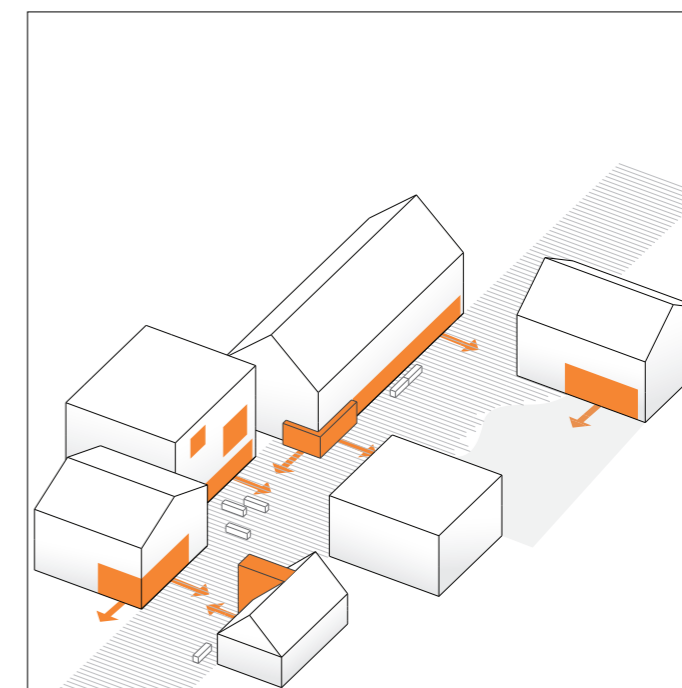

B - LATIÐ UPP

Verandi funktiónir verða latnar upp og gjørdar til part av býarrúminum. Hetta kann gerast við at flyta almennar funktiónir í stovuhædd, lata fasaduna upp við størri glaspartí og styrkja møguleikarnar at hava funktiónir úti í býarrúminum t.d. betri umstøður at hava vøgur uttandura, servera úti o.t.

Smærri uppbyggingar og bygging omaná eins og yvirdekkingar kunnu leggja nýggjar dimensjónir afturat almenna rúminum og gera sít til at lata funktiónir upp serliga í sambandi við býarøki og flexøki.



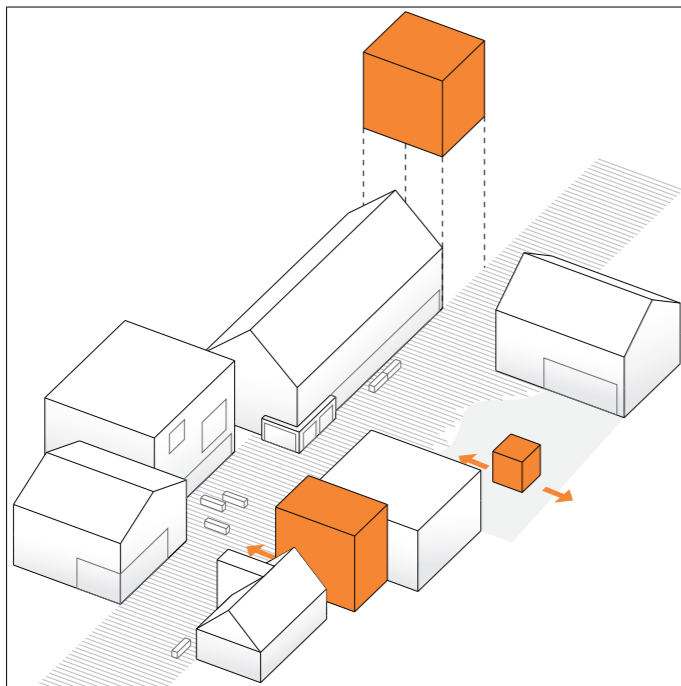

C - FÁIÐ FLEIRI NÝGGJAR ÚTVENDAR FUNKTIÓNIR

Umráðið verður gjört tættari við nýggjum og útvendum funktiónum. Í summum økjum kann betrast við meira av sama slag (t.d. viðka handil í einum handilsøki fyri at styrkja funktiónum og skapa synergieffekt)

Í øðrum økjum ráða vit til at fáa nýggjar og øðrvísi funktiónum og harvið draga nýggjar brúkarabólkar til. Við at økja talið av funktiónum økist talið av sambondum í býnum, og møguleikin fyri samanspæli veksur.

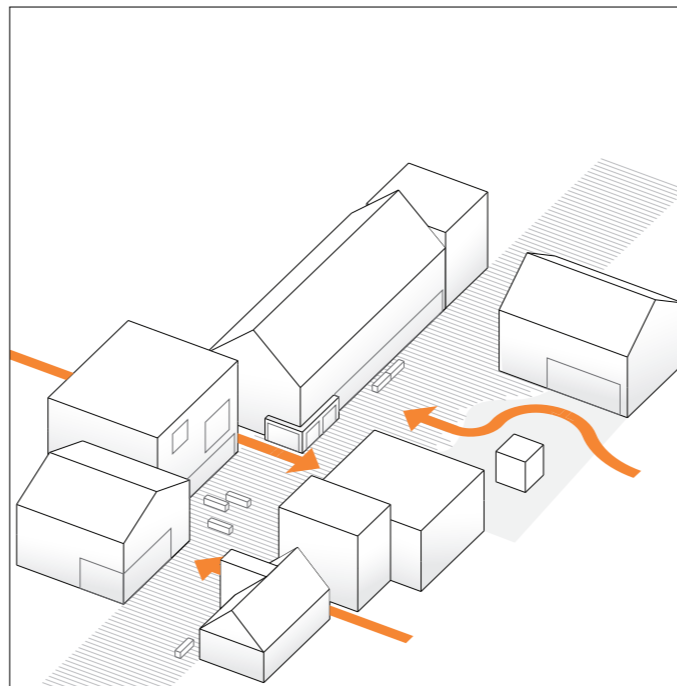

D - STYRKIÐ SAMBONDINI TVØRTUR UM ØKI

Sambondini millum ymisku økini í býnum verða styrkt, tey skapa soleiðis øðrvísi mynstur millum økini, har tað ber til.

1001 vegur gjøgnum býin mennast framhaldandi og nýggj ferðamynstur verða til. Málið er at taka burtur blindgøtur og forðingar, so at ymiskar loop-rørslur koma ymsastaðni í býnum. Sum vitjandi í miðbýnum skulu kunna ferðast frítt ímillum tær mongu upplivingarnar í býnum.

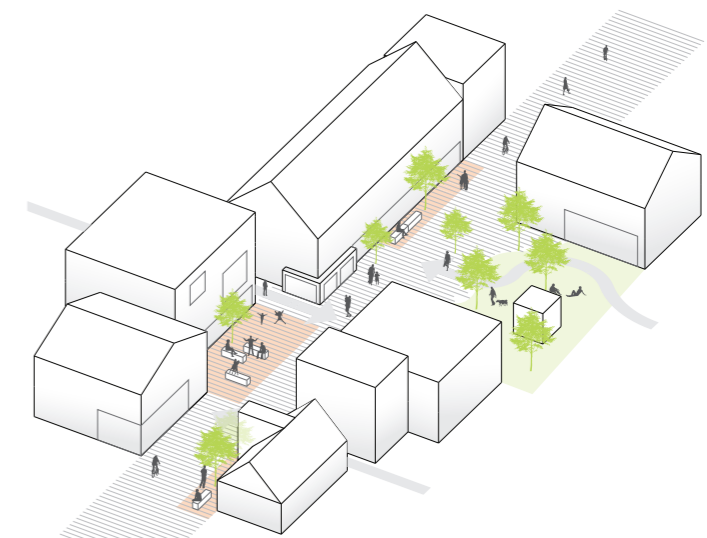

MIÐBÝURIN Í FRAMTÍÐINI

rslitið av at arbeiða við teimum 4 amboðunum er ein býur, sum er tvinnaður saman, so íbúgvarnir kunnu hittast, og funktiónum umskarast og spæla saman.

Vit fáa ein bý við nógvum ymiskum býarrúmum og bygningum, har rúmið ella túnið ímillum er samlandi og ríkað við upplivingum heldur enn at skilja sundur.

Vágsbotnur - eitt føroyskt mikrokosmos

Vágsbotnur er seinastu árinum vorðin karmur um alskyns tiltøk, ið á ymiskan hátt umboða føroyska mentan og gerandisdagin. Sum eitt føroyskt mikrokosmos við smáum brellbitum av okkara mentan eru tiltøk sum Slaktið, Ein dagur á Grynuni, Mentanarnáttin, jólabýurin ella ein heilt vanligur gerandisdagur í oktober, dømi um tað fjølbroytni, Vágsbotnur í dag er karmur um. Uppskotið leggur upp til, við heilt einklum átøkum, at skapa enn betri rammur um tey tiltøk, ið eru í Vágsbotni. Hetta skal gerast við smáum og einklum broytingum og innbúgvum, ið støðugt kann tillaga seg til skiftandi virksemi á Torginum.

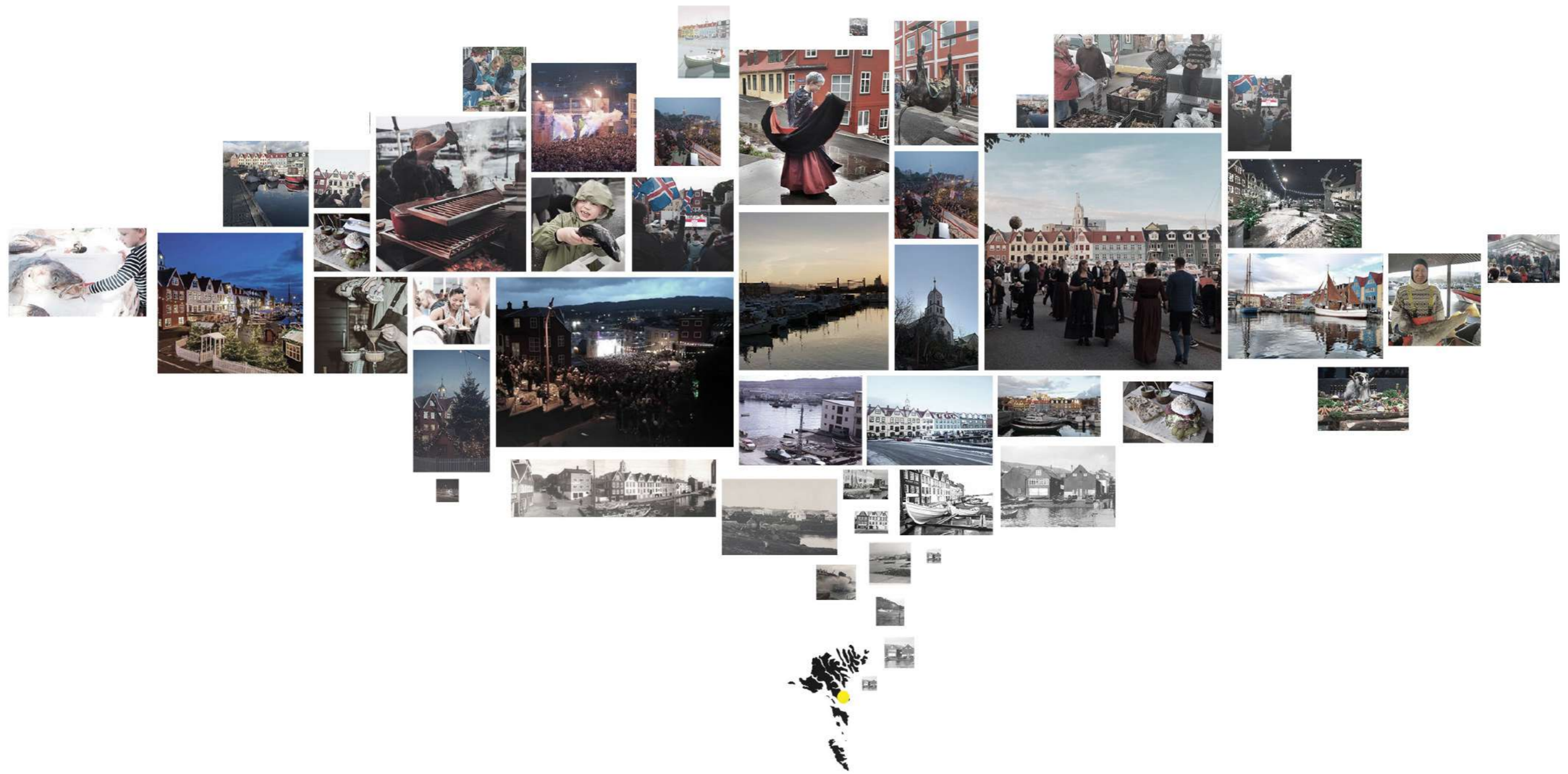





Tilgongd

Konsept | 3 stig, ið skapa eitt liðiligt og livandi torg

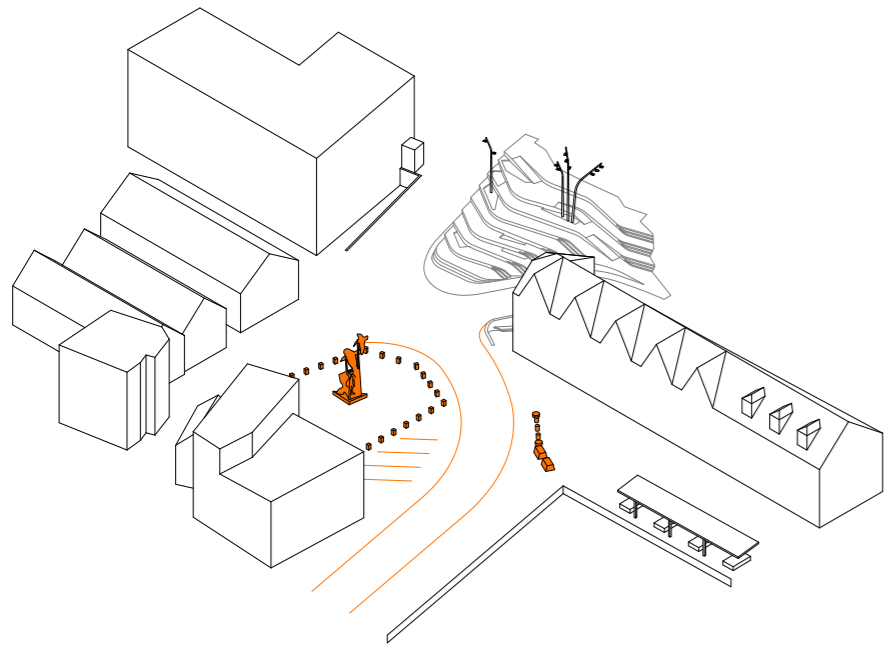

1 | FORÐINGAR TAKAST BURTUR

Ymiskar forðingar s.s. vegbani, gongubreyt, stabbar, standmynd og aðrar forðingar skulu takast burtur fyri at skapa rúm fyri eini meira liðiligari innrætting av torginum í Vágshotni.

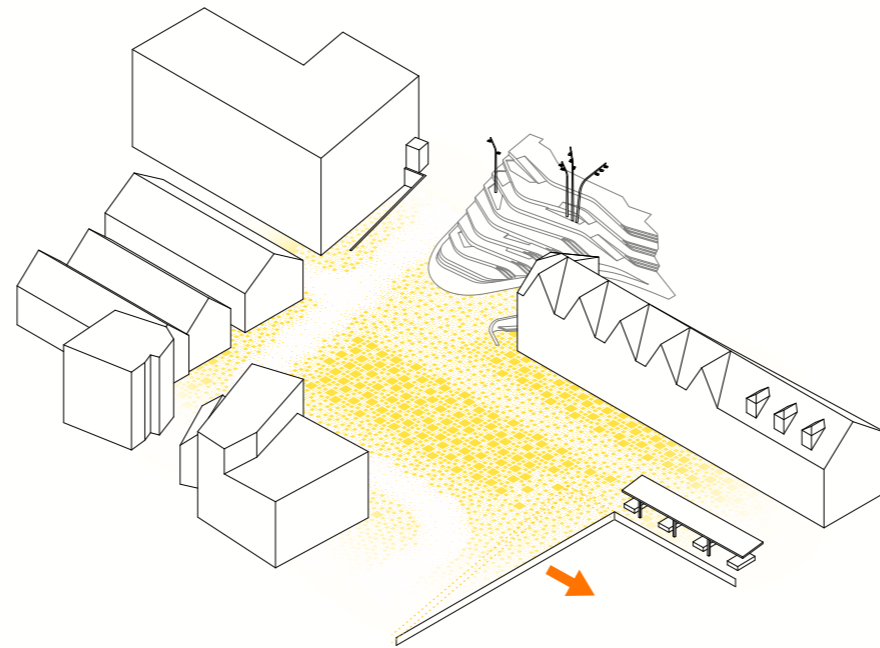

2 | BELEGNINGUR FRÁ HÚSAVEGG TIL HÚSAVEGG

Fleiri ymisk sløg av belegningi eru í økinum í dag. Í framtíðini skal ein belegningur strekkja seg frá húsavegg til húsavegg. Hetta skapar ein samanhang á torginum og javnsetur bleyta og harða ferðslu (shared space). Smá frábrigdum í stødd og liti á flísunum eru eisini við til at eyðkenna smærru økini á torginum sum upphaldsøki ella rørslu-øki.

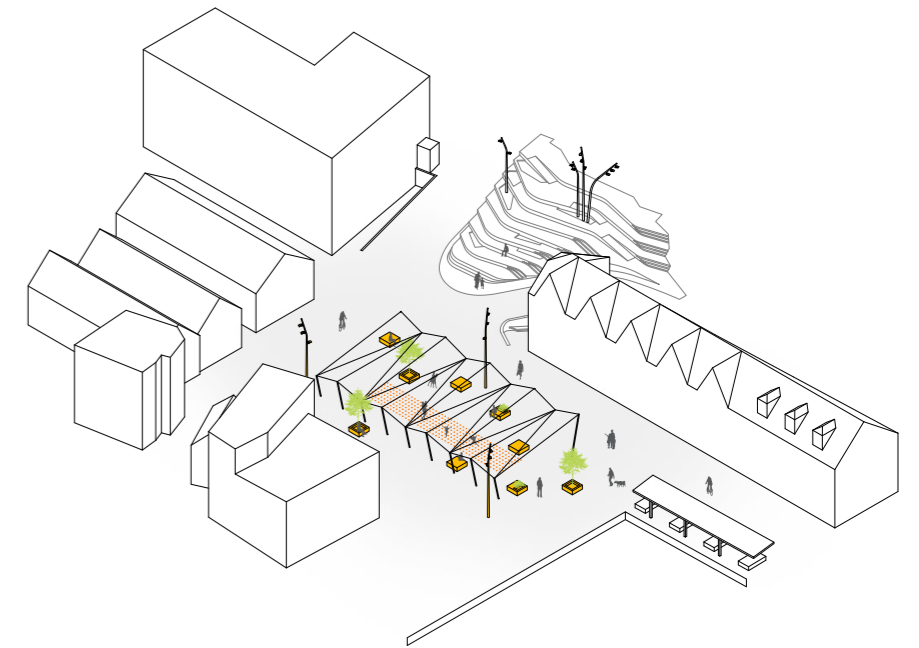

3 | INNRÆTTING VIÐ BROYTILIGUM INNBÚGVI

Torgið verður skipað sum eitt opið torg uttan forðingar, ið kann hýsa alskyns tiltøkum. Lagt verður upp til at skipað torgið við broytiligum innbúgvum, tað er eitt háltak/telt, flytiligir plintar og eitt gosvatn-øki. Broytiliga innbúgvum verður síðan broytt og tillaga til ymisku tiltøkini alt eftir slag og stødd á tiltakinum og nær á árinum tiltaki er.

Broytiligt innbúgv | hálvtaf / telt + plintar + gosvatn



HÁLVTAf / TELT

Torgið verður innrættað við 3 slögum av broytiligum innbúgv: hálvtaf / telt, plintar og gosvatn. Hálvtafi verður fest á Corten-stál-mastrar, ið kunnu snarast upp og niður eftir tøvri. Støddin á hálvtafinum / teltinum kann varierast eftir tøvri, og kann, tá tað ikki er í nýtslu, goymast í plintunum.



FLYTILIGIR PLINTAR

Torgið verður innrættað við 3 slögum og plintum úr føroyskum gróti: ein upphalds- og søluplinter, ið ikki er gjørdur til plantur. Hini sniðini eru bæði gjørt til heilt ella partvíst at innihalda smærri trø og plantur. Allir plintarnir eru gjørdir soleiðis, at teir kunnu flytast runt á torginum eftir tøvri. Hetta verður gjørt við plattalyftara, ið er innbygdur í plintin.

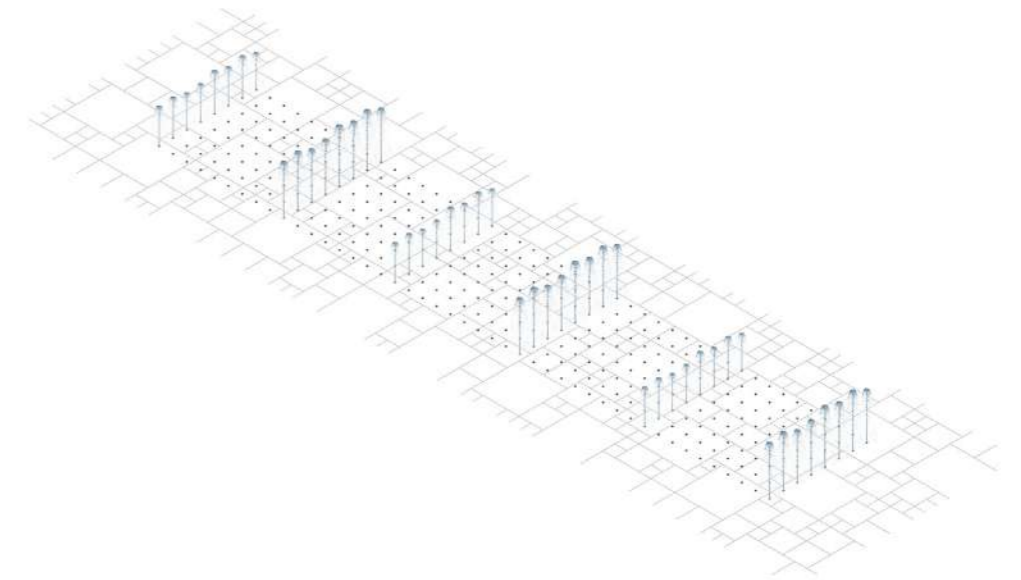

GOSVATN

Innbygt í flísarnar miðskeiðis á torginum, eru dysur til gosvatn. Økið við dýsum er 3 x 20m til víddar. Gosvatni kann variera í stødd og styrki og tillagast til tiltøkini á torginum annars. Dysurnar eru senkaðar niður í belegningin og eru ikki til ampa fyri tiltøkini á torginum.

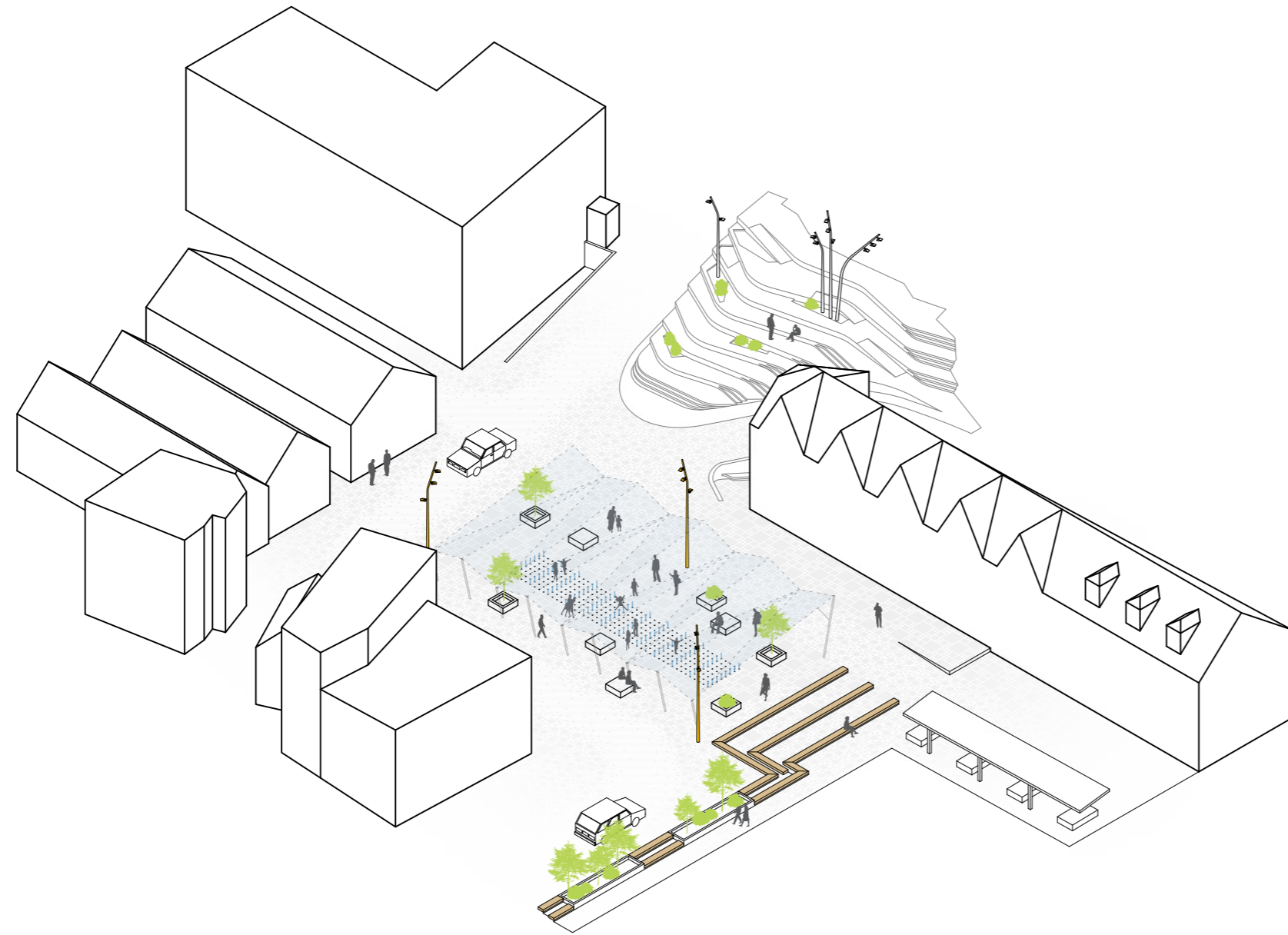

RÚMLIG MYND AV TORGI



OPIÐ, BROYTLIGT OG GRØNT TORG

Torgið í Vágsbotni verður skipað við so fáum “forðingum” sum móguligt. Hetta ger tað móguligt at innrætta og tillaga torgið til flest mógulig tiltøk. Áherðsla er eisini lögð á skapa eitt grønnari Vágsbotn við meira plantuvøkstri.



SEYRANDI FERÐSLA / SHARED SPACE

Torgið verður skipað so bilaferðsla framvegis kann vera á torginum, men við lágari ferð og vegurin verður skipaður sum partur av torginum ella sum Shared space. Lagt verður tó upp til, at tíðar ella árstíðaravmarkað bilaferðsluna frá Skálatrøð.



ÚTISERVERING

Lagt verður upp til at skipa bila-ferðsluna soleiðis, at móguleikarnir at hava uttandura servering upp at húsaveggnum er góðir.



GOSVATN

Gosvatn verður innbygd í flísabelegningin miðskeiðis á torginum. Gosvatni kann variera í stødd og styrki og kann eisini skipast so tað er samvirki við virksema á torginum.

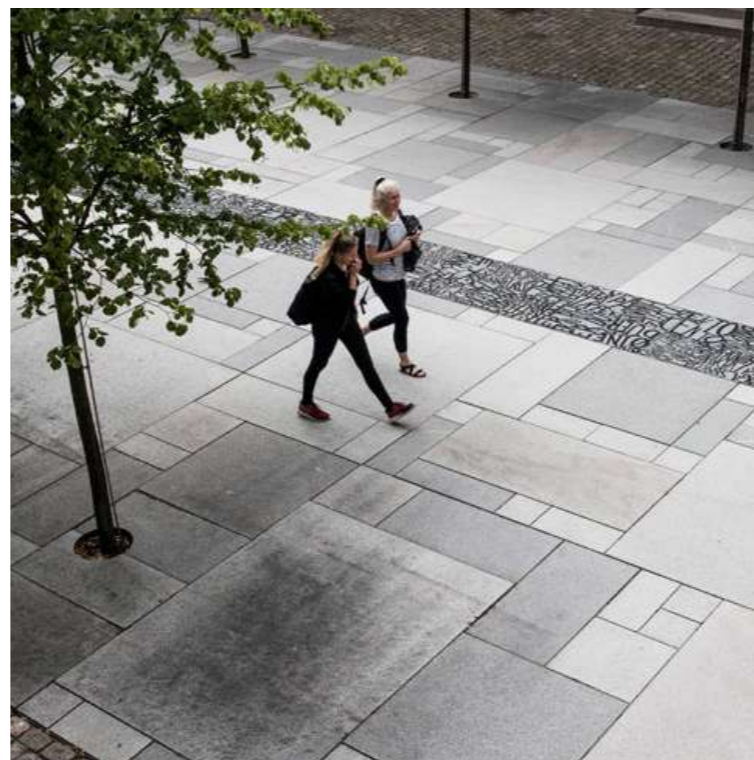

FLÍSASTØDD EFTIR NÝTSLU

Lagt verður upp til at leggja flísar á alt torgið, frá húsavegg til húsvegg, soleiðis at økið fær ein samlaðan dóm. Flísarnir, ið eru úr granit, vera tó í ymiskum støddum og litbrigdum, ið hongur saman við nýtsluni/flowinum av ávísa økinum. Størri rørsla/flow = smærri flísar.



UPPIHALD Á BRYGGJUBAKKANUM

Allur bryggjukanturin millum Vágsbotn og Skálatrøða verður nútímsgjørður við trappum og uppihaldkjum úr timbri. Eisini er lagt upp til at planta trø og runnar, ið skapa lívd fyri uppihaldi.

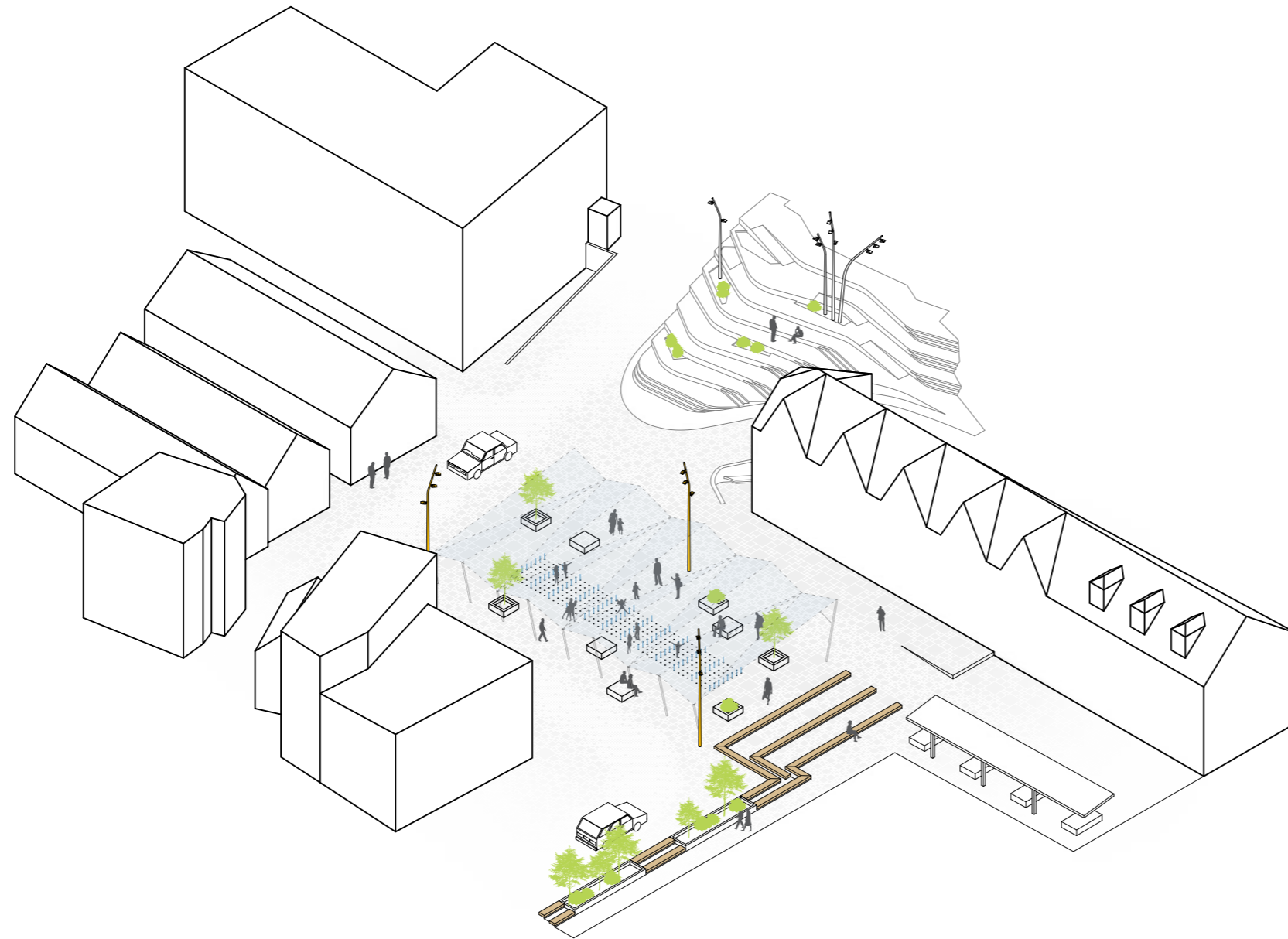

RÚMLIG MYND AV TORGI



EIN GRØNARI VÁGSBOTNUR

Sum liður í at gera Vágsbotn til eitt enn betur stað til alskyns tiltøk, skal torgið vera meira grønt og lívdin betrast. Hetta verður gjørt í plintunum og fram við bryggjubakkanum. Planturnar skapa lívd fyrri vestanættini í Vágsbotni eins og tær skapa samhang millum Vágsbotn og Skálatrøð.



TRYGGJA MÓTI HØGARI FLÓÐ

Nýggja torgi verður uml. 20-30cm hægri enn verandi hædd. Hetta bætir um umstøðurnar móti høgari flóð í framtíðini.



UPPIHALDSØKI UNDIR TAKI

Torgið verður skipað við 13 smærri mastrum, ið eru innbygdar í belegningin og staðsettar miðskeiðis á torginum. Mastrarnar eru brúkaravinarligar og kunnu skjótt og lættliga snarast upp og niður eftir tørvi. Í mastrarnar verður festur ljósur og slitsterkur dúkur, hvørs snið refererar til eyðkendu húsini í Vágsbotni og maritimu søguna við seglum og sluppum, ið einaferð virkaðu í Vágsbotni.



LYKTAPELAR

Tríggir nýggir lyktapelar verða smb. uppskotinum settir á torginum í Vágsbotni. Fyri at skapa samanhang við trappuna verður snið og tilfar eins og teir í trappuni.



HÆDDARMUNUR VERÐUR TRAPPU OG UPPIHALD

Hæddarmunur millum torg og vagna verður loystur við trappum, ið líðandi møta undirlendinum.



DRÁTTURIN Í VÁGSBOTNI ENDURSKAPAST

Søguligi drátturin í Vágsbotni verður endurskaptur og verður samstundis eisini til uppihaldsøki móti vágni.

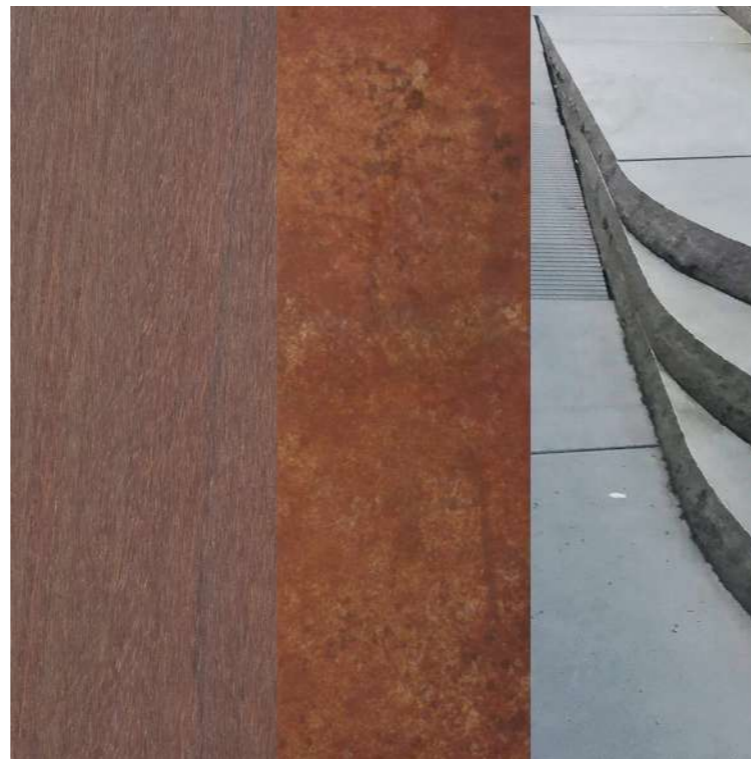

TILFAR: GRANIT, BASALT, TIMBUR, CORTEN

Tilfari, ið nýtt verður til torgið í Vágsbotni er eitt framhald av tí tilfari, ið verður nýtt í økinum í dag, t.e. Corten stál til lyktapelar, Azobe træ til byggjukant, granit til flísar og føroyskt basalt til plintar.



LIST Í VÁGSBOTNI - NÓLISOYAR PÁLL FLYTAST

Lagt verður upp til at flyta standmyndina av Nólsoyar Páll til Skinnarsker har hon kann standa rúmsháttari og tættari sjónum. Í staðin verður grafisk list á takinum gjørd í samstarv við Edward Fuglø, listamann.

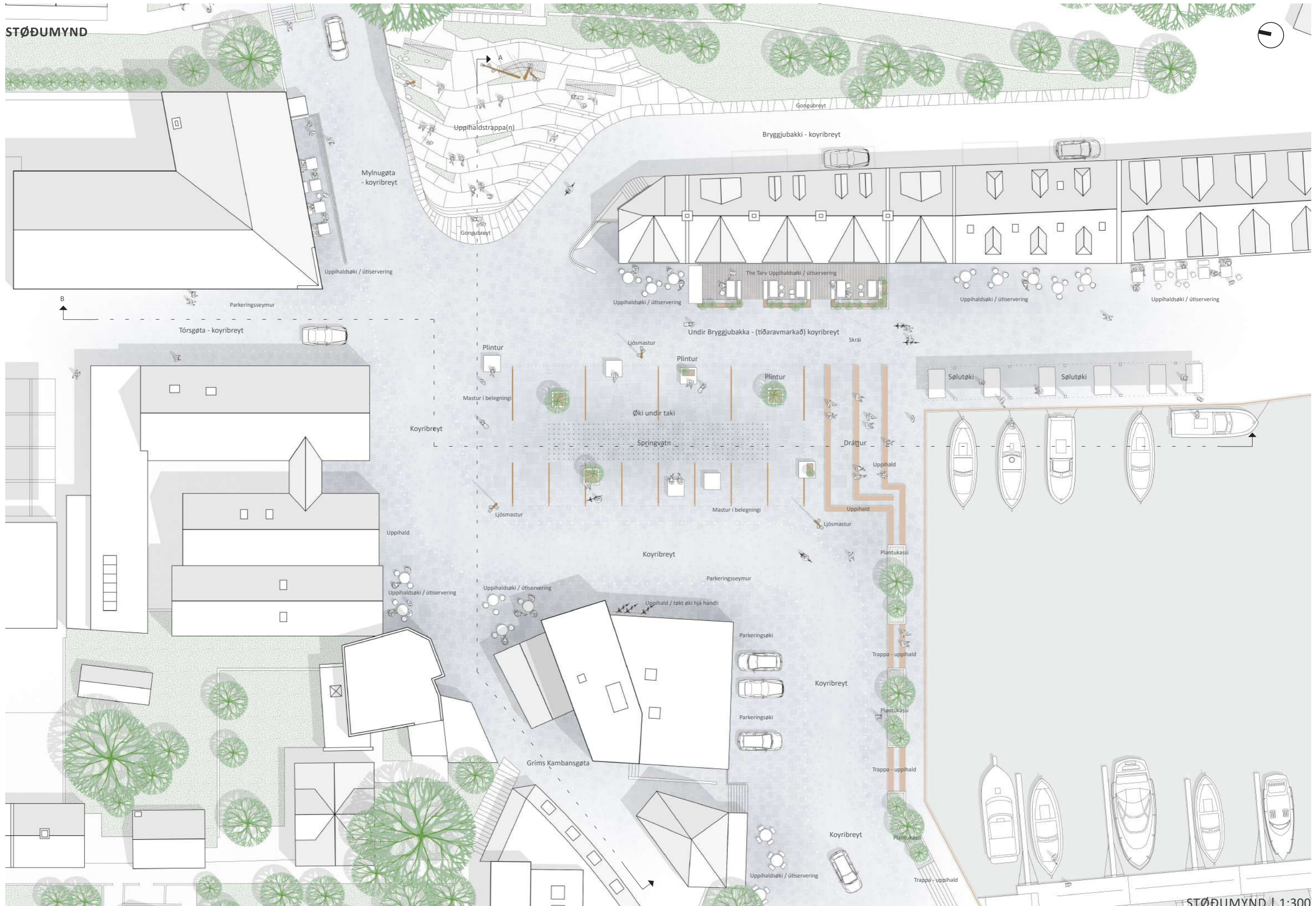

SKURÐIR

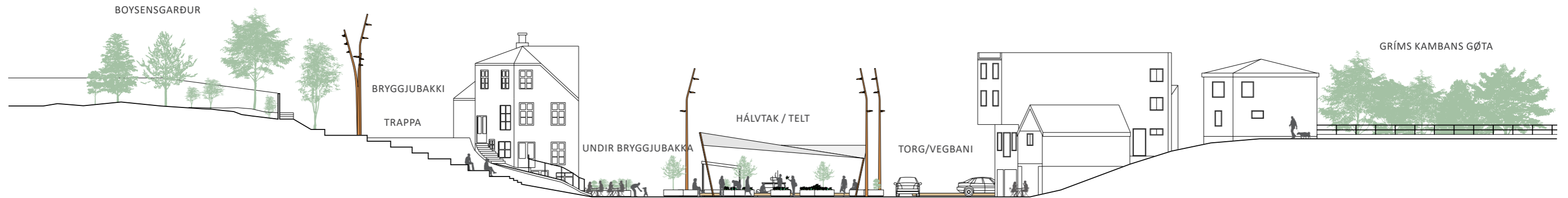

TVØRSKURÐUR A-A | 1:300



TVØRSKURÐUR B-B | 1:300



POUL HANSEN HEILSØLA



Útgreinan



3 SLØG AV PLINTUM

Partur av flytiliga innbúgvinum eru plintarnir úr føyroyskum gróti. 3 sløg av plintum eru, ið allir kunnu flytast runt á torginum við plattalyftara eftir tøvri.

Hugsanin er, at fyriskiparar av tiltøkum skjótt og lætt kunnu innrætta og tillaga torgi til ymiskan tøv og nýtslu. Plintarnir eru sniðgivnir til ymiskt endamál. Tann heili plinturin er væl egnaður til m.a. upphald, sølu og framvísingar. Tann hálvi plinturin (í miðjuni) kann bæði nýtast til upphald, sølu og framvísingar, men er samstundis við til at skapa eitt grønari og meira innbjóðandi torg, umframt at skapa lívd. Triðja útgávan, er sniðgivin sum flytiligur plantikassi til smærri trø, ið eisini kunnu flytast runt á torginum.

Tá teir ymisku plintarnir verða staðsettir ymsa staðni á torginum rúma hesir lutfallsliga einklu plintar eina ørgrynna av móguleikum og skapa rammur um tey mongu og ymisku tiltøkini, ið eru í Vágshotni.

Plintarnir eru hugsaðir í sama tilfari sum trappan, tað merkir at síðurnar eru høgdar og yvirflaturnar eru flatar við sporum av diamantskeringini.

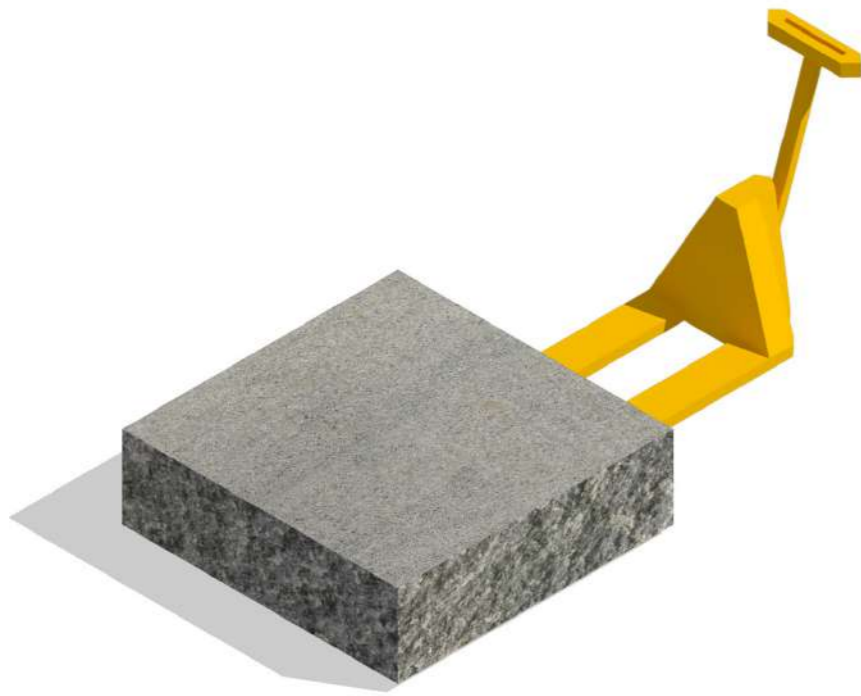

PLINTAR FLYTAST EFTIR TØRVI



9 PLINTAR = ÓTELJANDI MØGULIGAR INNRÆTTINGAR

Lagt verður upp til at torgið verður innrættað við 8 plintum, sum fyriskiparar og onnur kunnu staðseta á torginum sum teimum lystir.

Hálvtak / telt

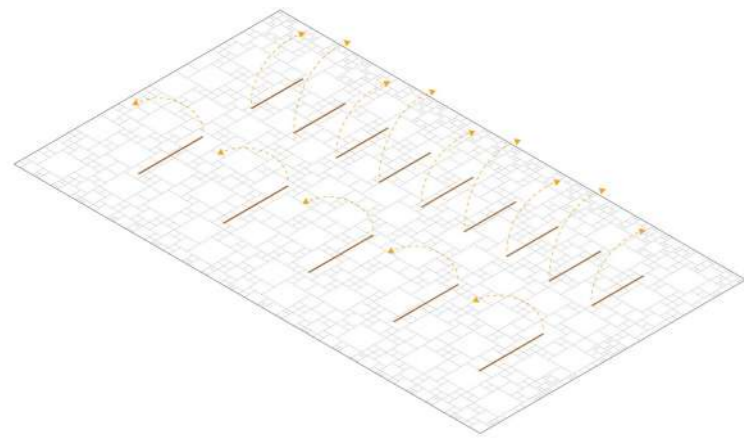

STENGUR INNBYGDAR Í BELEGNINGI

Flísabelegningur verður skipaður soleiðis at stengur til hálvtak eru innbygdar í belegningin. Stengurnar kunnu snarast upp eftir tørvi.

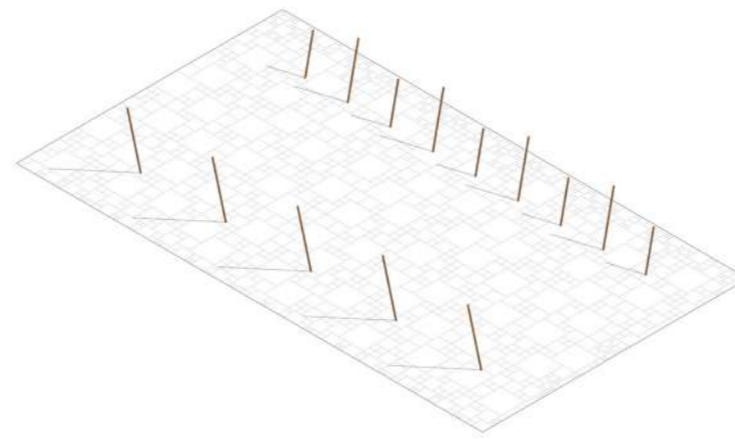

STENGUR UPPSETTAR

Stengurnar (Corten stál) eru snaraðar upp. Stengurnar eru ymiskar í langt fyrri at skapa sniðið og hallið á taki / dúkin.

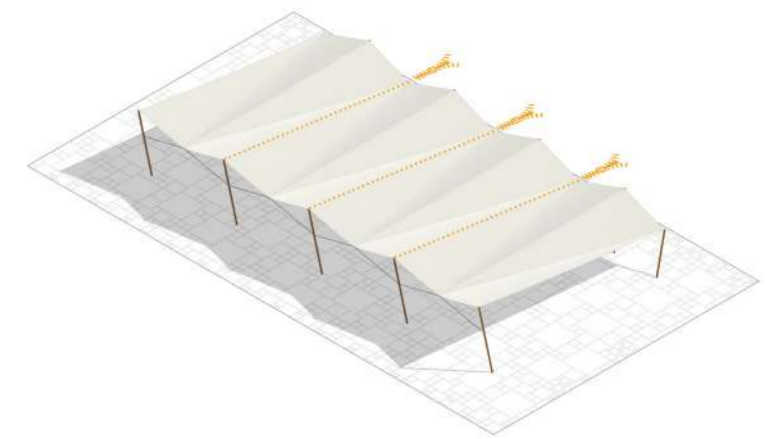

HÁLVTAK / TELT UPPSETT

Taki / dúkurin verður spentum millum stengurnar og fær eitt húsálíkandi snið. Ikki er neyðugt at uppseta alt taki, eisini er móguligt at uppseta 1/3 ella 2/3 av tekjuni og á tann hátt tillaga yvirdekkjaða økið til tørvin.

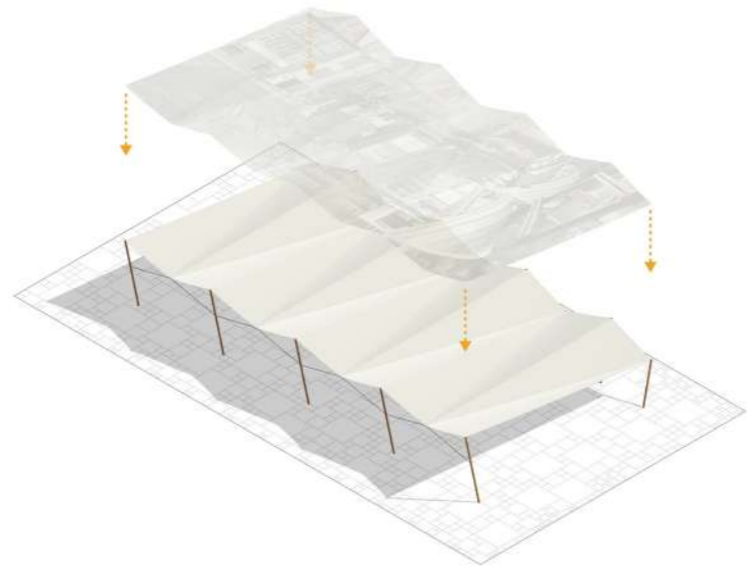

SØGULIG & MARITIM SPOR SJÓNLIGGERAST Í TAKI

Hálvtekjan / dúkurin verður prentaður við grafiskari list, ið verður gjørd í samstarv við Edward Fugla, listamann. Tema fyri listina er søgulig spor og maritima umhvørvi í Vágsbotni.

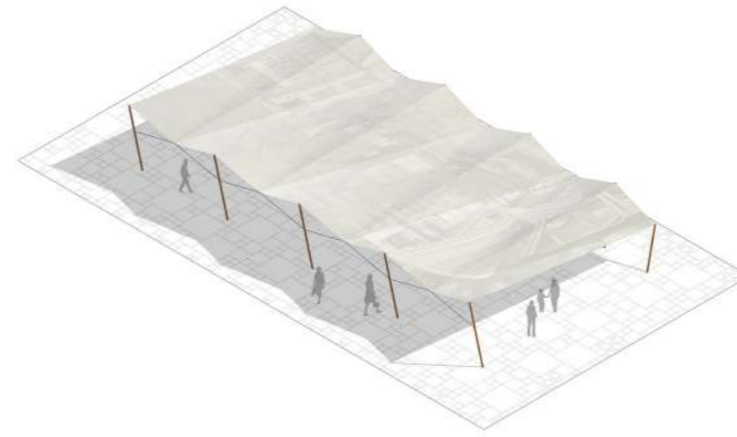

FJØLBROYTT VIRKSEMI UNDIR TAKI

Fjølbroytta virksema í Vágsbotni kann við hálvtekjuni hýsa munandi fleiri uttandura tiltøkum.

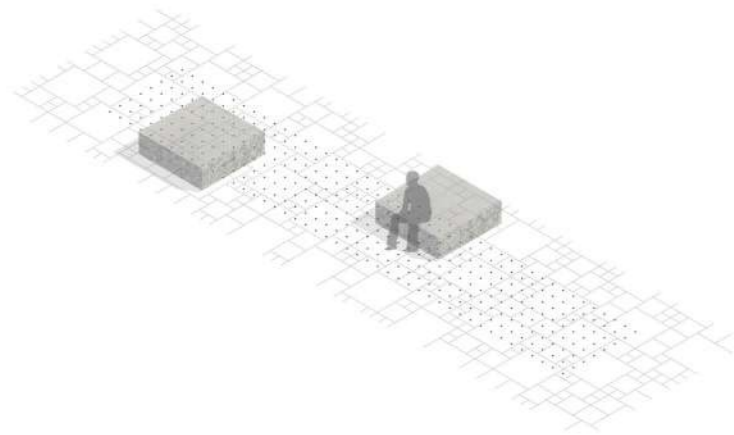

GOSVATNSØKI VIÐ NÓGVUM MØGULEIKUM

Partur av broytliga innbúgvinum er innbygdu dysurnar til gosvatni. Økið við dysunum er skipað sum eitt grid á 3 x 20m til víddar og innanhýsisfrástøðan millum dýsurnar uml. 40cm. Dysurnar kunnu stýrast hvør sær og tillagast til staðsetingina av innbúgvinum.

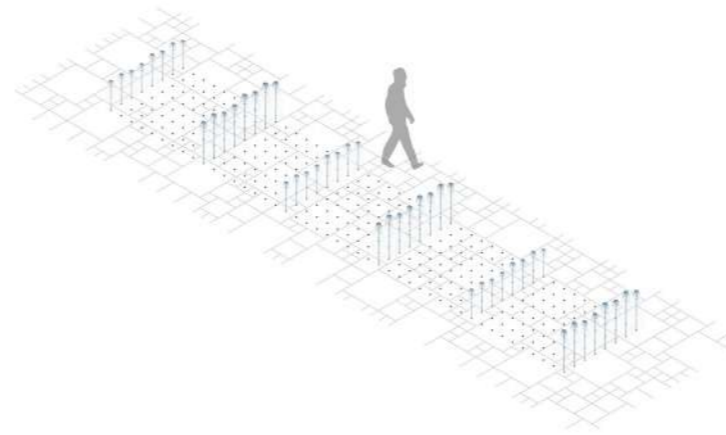

BROYTILIGT Í STØDD OG STYRKI

Umframt at kunna tillagast í vævi kunnu dysurnar tillagast í styrki (lodrætt). Á henda hátt kann gosvatni broyta munandi skap og atdráttarmegi yvir tíð. Tað kann gera lítið um seg ella vera livandi og bjóða til spæl. Henda broytingin kann vera støðug, soleiðis at gosvatni hevur eina stødd og styrki til eitt ávíst tiltak, ella, støðugt broytlig soleiðis at vævi og styrkin broytist allatíðina.

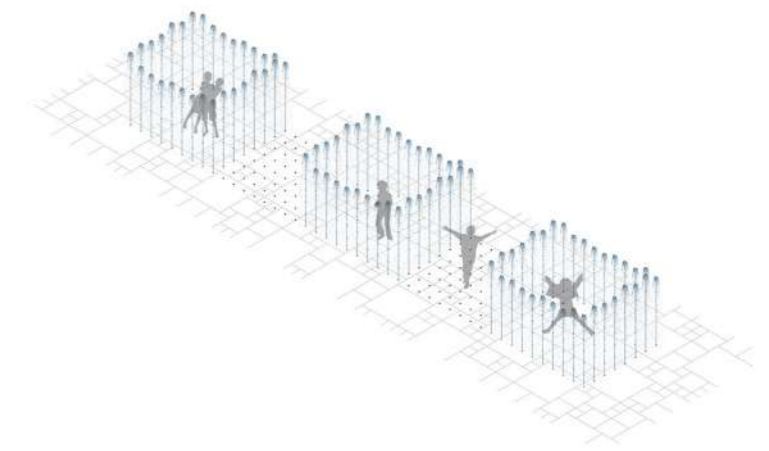

LIVANDI OG SAMVIRKI

At vævi og styrkin á vatninum frá gosvatninum kann broytast ger tað møguligt at stýra upplivingini á gosvatninum og um tað t.d. skal vera við nógvum og stórum broytingum innbjóðar til spæl ella um tað er støðugt og bara “prutlar” virkar meira sum “bakgrunntónleikur”.

Dráttur

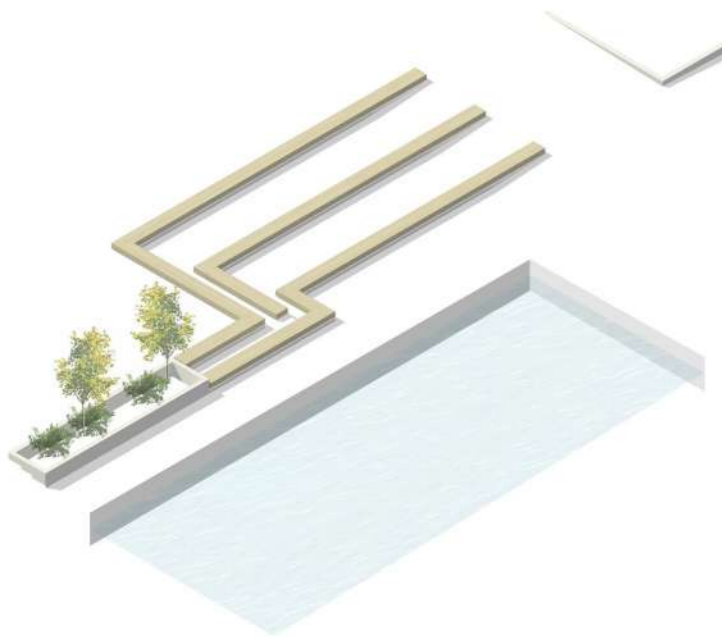

SØGULIGI DRÁTTURIN Í VÁGSBOTNI ENDURSKAPAST

Gamli drátturinn, ið er avmyndaður á fleiri søguligum myndum úr Vágsbotni, verður endurskaptur. Umframt at skapa samband til søguliga virkseimi í Vágsbotni, verður nýggi drátturinn eitt nýtt uppihaldsstað móti vágnum. Hetta verður sostatt eitt nýtt stað har fólk kann uppihalda sær heilt tætt at sjónum.

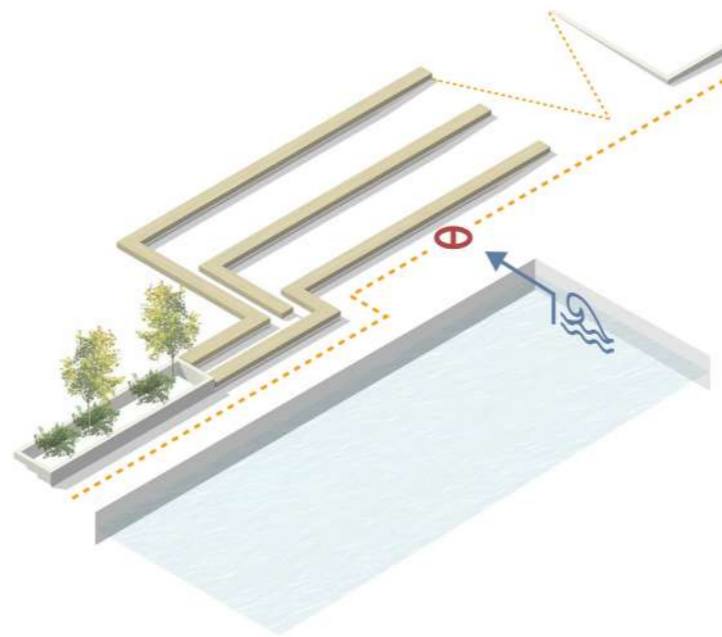

DRÁTTUR TRYGGJAR MÓTI HØGARI FLÓÐ

Drátturinn skal umframt at virka sum uppihaldsstað tryggja virkseimi í Vágsbotni móti høgari flóð. Økið innanfyri (norðanfyri) dráttin verður hækkað nakað og hæddarmunurin millum sjógvin og torgin verður útjavnað við dráttinum.

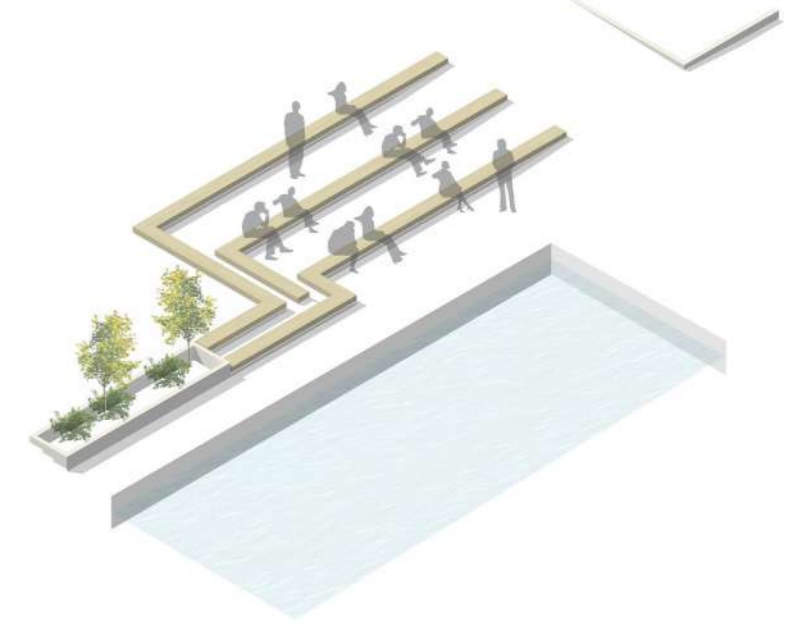

DRÁTTUR VERÐUR UPPIAHLDSØKI MÓTI VÁGNUM

Drátturinn verður skipaður sum stór trappu-trin, ið eru ætlað til uppihald. Trapputrinini verða úr dygdargóðum tilbri, Azobé, ið ofta verður brúkt í maritimum umhvørvi og er egnað til slíka nýtslu.

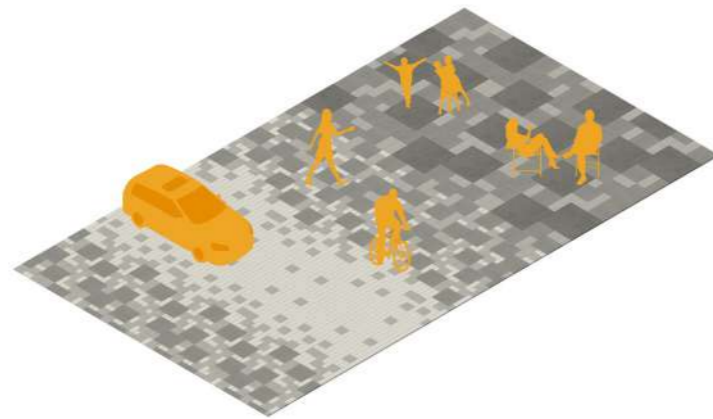

STØDDIN FYLGIR RØRSLUNI (FLOWINUM)

Støddin á flísunum avhongur av rørsluni har flísan liggur. Liggur flísan á einum strekki har bilaferðsla til tíðir er, gerst støddin á flísuni minni. Øvugt verður lagt upp til at uppihaldøki hava størri flísar, ið eru betri egnaðir til t.d. innbúgv sum stólar og borð o.a.

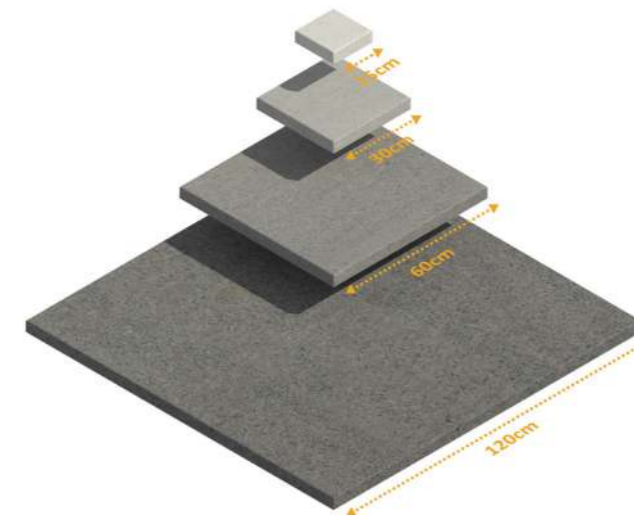

FLÍSAR Í YMISKARI STØDD OG LITBRIGDI

Belegningurin er samansettur av granitflísunum í ymiskari stødd og litum. Yvirflatan á steinum er eins, skríðsikkur og jetbrend. Jetbrenda yvirflatan skapar eitt fjølbroyttari úttrykk og tryggjar at flísan er skríðtryggjað.

Ljós

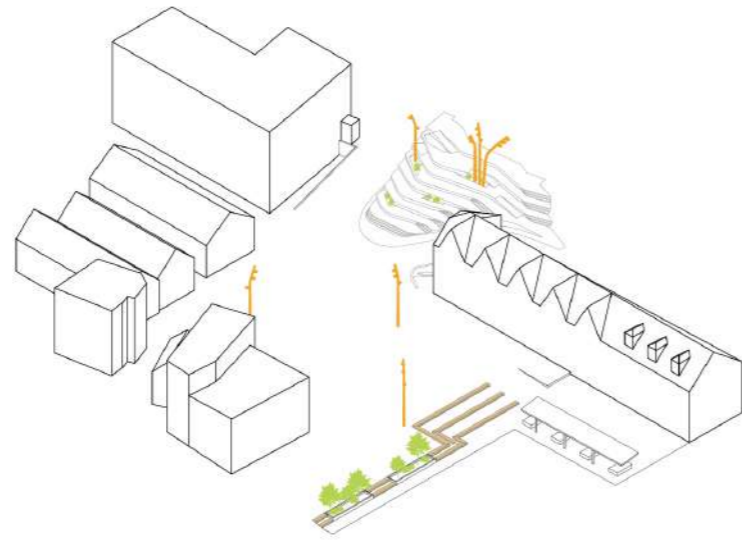

LJÓSMATRAR SKAPA SAMANHANG

3 ljósmastrar eru teknaðar í prosjektinum. Hesar eru í sniði og tilfari eins og ljósmastrarnar í trappuni í Vágsbotni. Umframt at skapa góð ljósviðurskipti til ymisku tiltøkini á torginum, skapa ljósmastrarnar við sínum sniði og tilfari ein samanhang við upphaldstrappuna, eins og tað refererar til maritima partin í Vágsbotni.



SNIÐ OG TILFAR Á LJÓSMASTRUM

Sniði og tilfari á ljósmastrunum er eins og ljósmastrarnar í upphaldstrappuni í Vágsbotni.





Møguleikar

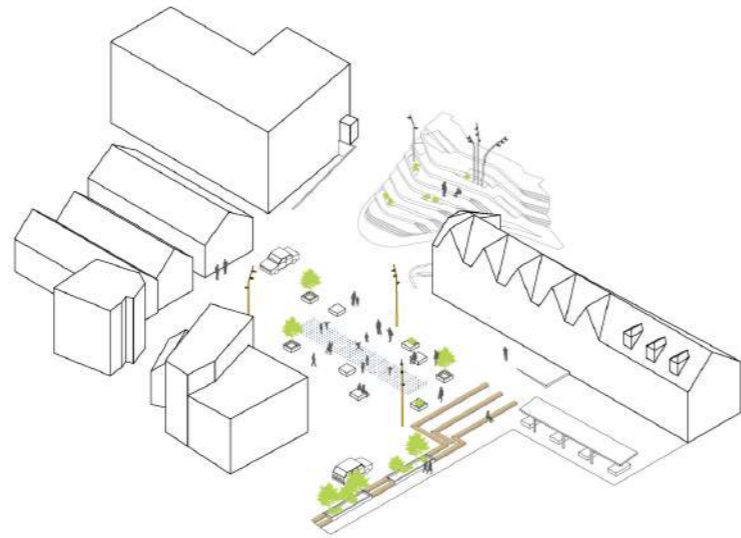

GERANDISDAGUR

Innrættingin av torginum við taki og plintum ein vanligan gerandisdag kann vera sum víst omanfyri. Staðsetingin av plintum eggjar til uppihald og t.d. sølu. Bilaferðslan kann seyra fram við miðjuni á torginum. Gosvatni kann er heilt ella lutvíst tendra.

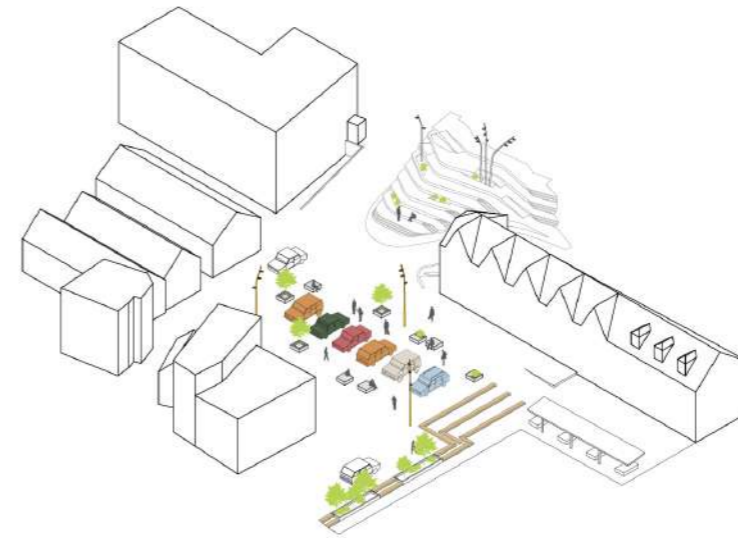

FRAMSÝNING

Innrætting av torgi til framvísing av t.d. ellisakførum. Plintarnir eru staðsettir burtur frá miðjuni á torginum., men tó ikki longur enn at teir bæði kunnu nýtast til uppihald og skapa lívd

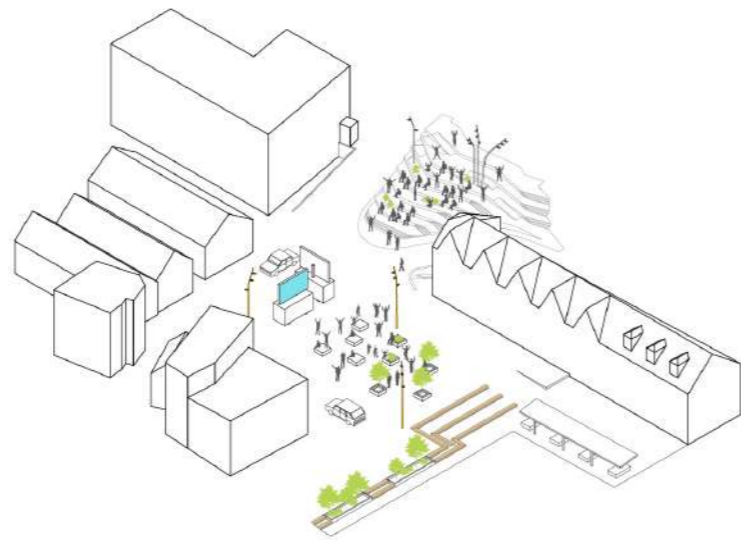

FRAMVÍSING VIÐ STÓRSKERMÍ

Framvísing av hondbólti og fótþólti hevur haft góða undirtøku síðan trappan bleiv tikin í nýtslu og veðrið hevur verið til vildar. Lagt verður upp til at víðka henda møguleikan við tveimum skermum og at skipa torgi við øllum plintunum samlaðum sum uppihaldøki.

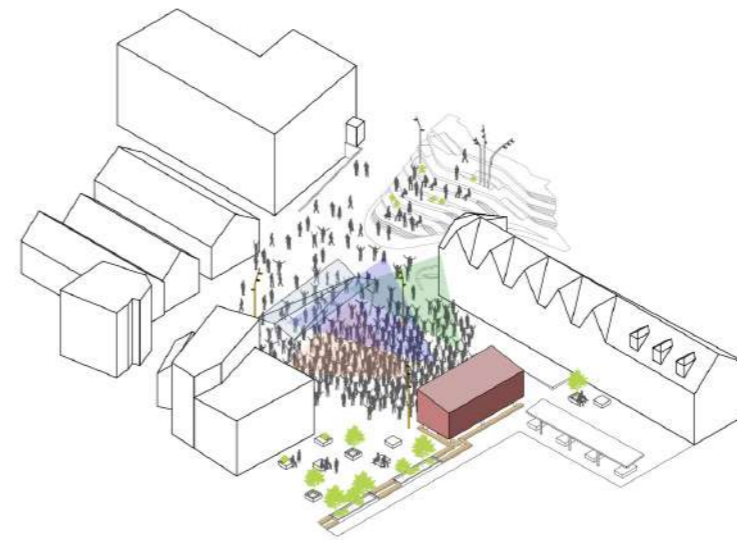

VOXBOTN

Tá tiltaki Voxbotn verður fyriskipað er brúkt fyrri øllum tí plássi, ið er tøkt frammanfyri pallarnar. Í tí sambandi kundu plintarnir virka sum uppihaldøki í útkantinum av framførsluøkinum. Ein lítil partur av hálvtekjuni / teltinum kundi verið nýttur at hýsa mongu sölubásunum.

Tiltøk

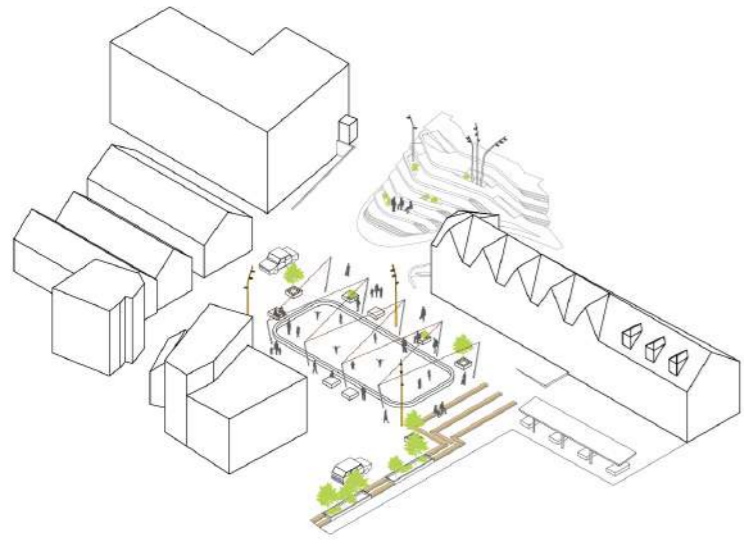

SKOYTUBREYT

Skoytibreytin skal í framtíðini hava meira innbjóðandi rammur og betri pláss á torginum í Vágshotni, soleiðis at hon eisini kann vera undir taki. Plintarnir staðsetast so teir eggja til upphald umframt at skapa lívd móti sunnan- ella útsýnningsættini. Skoytibanin, og økið sum heild, kann upplýsast av lyktapelunum, ið eru staðsettir kring miðjuna.

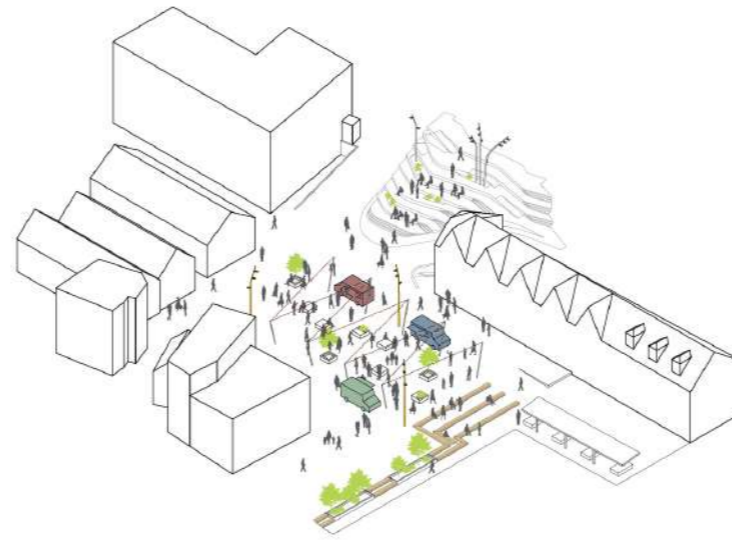

MENTANARNÁTT

Mentanarnáttin er eitt av størri tiltøkunum, ið hevur gang av rammunum í Vágshotni. Torgið kann tá innrættast við plintunum á miðjuni og smærri básar ella mat-bilar í útkantinum av miðjuni. Miðjan kundi so verið nýtt sum spísi- og upphaldsstað, parvíst ella heilt undir taki. Til tiltøk, har børn luttaka, eigur gosvatni at vera heilt ella lutvíst tendra.

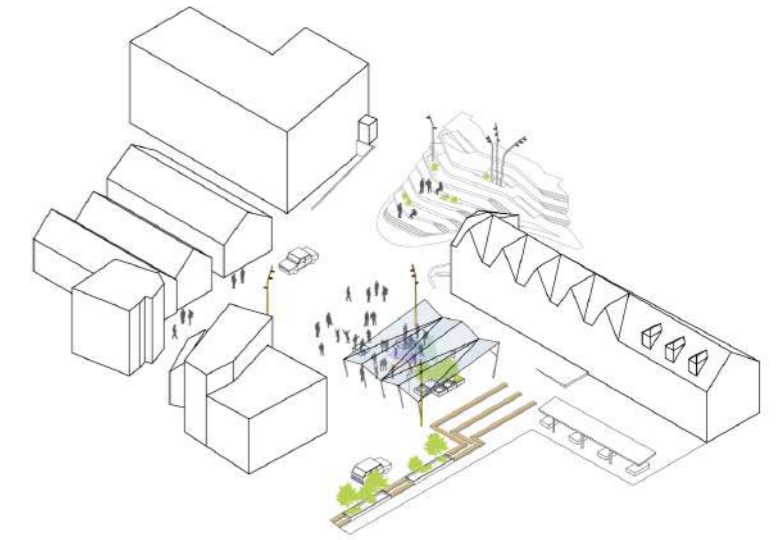

DISKARAKVØLD

Smidliga tillagingin við hálvakinum/teltinum, heilt- ella partvíst uppsett, ger tað ómakaleyst at skipa fyri t.d. tónleikatiltøkum undir taki og plintar kunnu nýtast sum bæði pallur og upphalds-amboð.

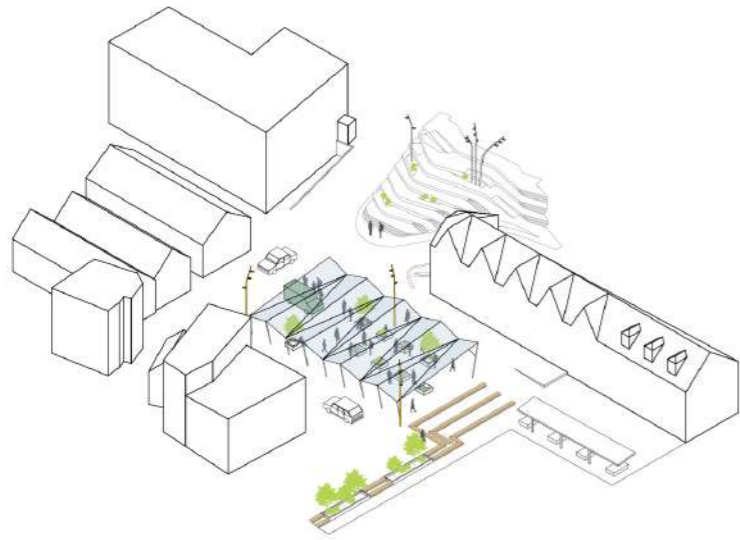

MARKNAÐUR

Eitt tiltak, ið hevur verið í Vágshotni í fleiri ár, er sòlan av ymiskum føroyskum matvørum, eplum, grønmoti umframt ymiskar plantur. Hetta verður styrkt við betri og fleiri sòlubásunum, betri lívd og undir taki. Myndin vísir torgi undir taki, plintarnir á miðjuni verða nýttir sum sòlubásar, uppihald og at geva lívd. Seyr-ferðsla er loyvt fram við torgi.

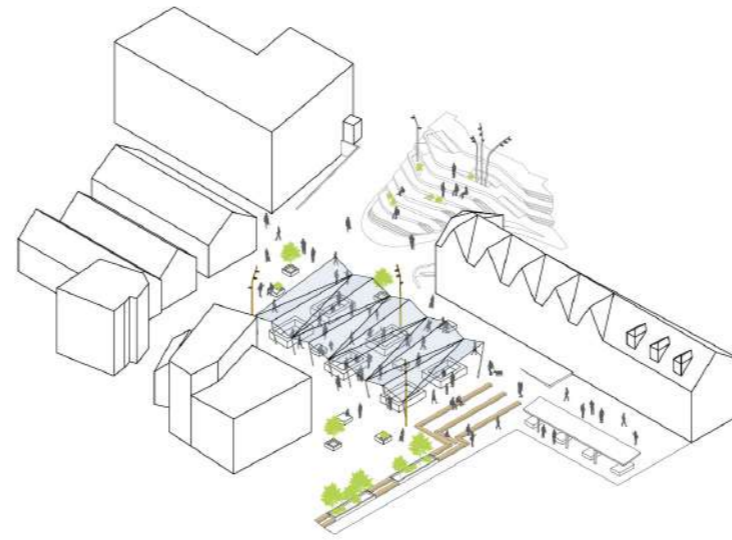

EIN DAGUR Á GRYNNUNI/SLAKTIÐ

Eitt tiltak, ið veruliga savnar nógv fólk í Vágshotni er Ein dagur á grynnuni. Til tiltøk sum hesi kann taki verða uppsett at skapa lívd og umstøður fyri mongu framsíningarstøðunum og fisk-kørunum. Plintarnir verða nýttir sum uppihald og sum ferðslu-avmarking av økinum.

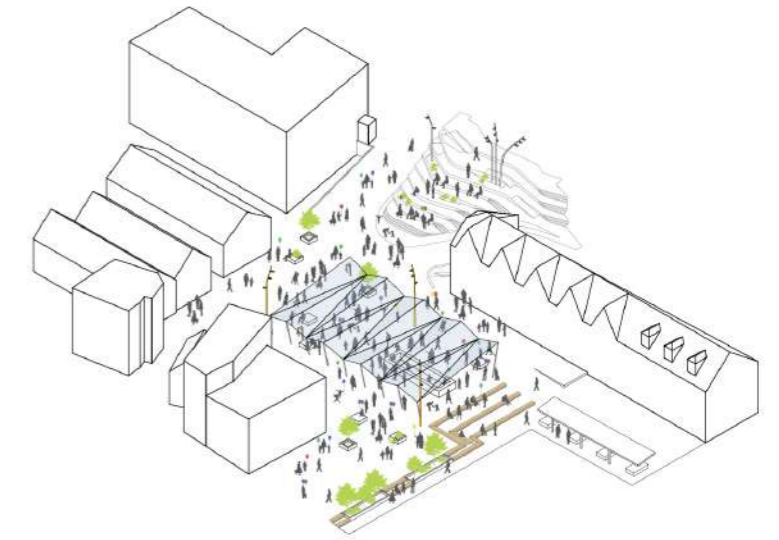

ÓLAVSØKA

Vágshotnur er í nýggjari tíð meir enn onnur støð karmur um Ólavsoøkukuna. Á Ólavsoøku kundi hálvtaki/teltið verið uppsett at hýsa mongu sòlubásunum, ið eru í Vágshotni. Plintarnir kunnu nýtast til uppihald og spjaðast yvir eitt størri øki enn vannligt, tá ongin bilaferðsla er í økinum.





Kostnaðarmeting

Innleiðandi kostnaðarmeting

Anleggsarbeiði		Nøgd	Eindarprísur	Kostnaður	Samlaður kostnaður	
1	Fyrireiking					20.000 kr.
1.1	Uppmáting av økið v. landmálara	1 stk	20.000 kr.	20.000 kr.		
2	Rudding og jørðarbeiði					2.175.500 kr.
2.1	Upptøka av verandi flísium í Vágsbotni	300 m ²	250 kr.	75.000 kr.		
2.2	Upptøka av sandi undir flísium	300 m ²	150 kr.	45.000 kr.		
2.3	Upptøka av asfalt	1.400 m ²	120 kr.	168.000 kr.		
2.4	Nýggjur uppbygnaður undir flísium	1.700 m ²	300 kr.	510.000 kr.		
2.5	Niðurtøka av ljósi og býarrúmsinnbúgv	6 stk	10.000 kr.	60.000 kr.		
2.6	Flyta standmynd (Nólsoyar Páll)	1 stk	30.000 kr.	30.000 kr.		
2.7	Upptøka av skráa framvið bryggjukanti	50 m ²	250 kr.	12.500 kr.		
2.8	Víðkan av bryggjukanti. (stuðlaveggur og uppfylling)	1 sum	1.200.000 kr.	1.200.000 kr.		
2.9	Betongkantur, beð framvið bryggjukanti	4 m ³	10.000 kr.	40.000 kr.		
2.10	Rampa ml. torg í Vágsbotni og Undir Bryggjubakka	1 stk	20.000 kr.	20.000 kr.		
2.11	Betongkantur í forleing. av rampu móti U. Bryggjubakka	2 m ³	7.500 kr.	15.000 kr.		
3	Álegging					5.205.000 kr.
3.1	Flísabelegningur í ymskum støddum, ymisk litað granit	1.700 m ²	2.800 kr.	4.760.000 kr.		
3.2	Frámerking av vegbana v. vegaseymum	150 m	350 kr.	52.500 kr.		
3.3	Nýggir kansteinar móti bryggjukanti. (Trin og benkir)	75 m	1.500 kr.	112.500 kr.		
3.4	Leiðilinjur v.m. fyri sjónveik	100 m	1.000 kr.	100.000 kr.		
3.5	Dysur feldar niður í flísar (springvatn)	360 stk	500 kr.	180.000 kr.		
4	Útbúnaður					632.500 kr.
4.1	Plintur úr føroyskum gróti, massivur (1500 x 1500mm)	4 stk	25.000 kr.	100.000 kr.		
4.2	Plintur úr føroyskum gróti, útskorin (1500 x 1500mm)	5 stk	32.000 kr.	160.000 kr.		
4.3	Benkir / setur úr Azobé viði á trin móti bryggjukanti	75 m	4.000 kr.	300.000 kr.		
4.4	Annað innbúgv (nýtt gonguteigskelti, blindvegurskelti)	1 sum	30.000 kr.	30.000 kr.		
4.5	Ruskíløt úr føroyskum gróti	3 stk	7.500 kr.	22.500 kr.		
4.6	Súkkklustativ úr Cortenstáli	1 stk	20.000 kr.	20.000 kr.		
5	Skáli (Paviljong)					570.000 kr.
5.1	Segldúkur / sólsegl	1 stk	150.000 kr.	150.000 kr.		
5.2	Stengur v. faldingarrás	14 stk	30.000 kr.	420.000 kr.		

6 Gróður								125.000 kr.	
6.1	Trø í plintar	5	stk	10.000	kr.	50.000	kr.		
6.2	Plantur og trø í beð	30	m ²	2.500	kr.	75.000	kr.		

7 Leiðingar / kloakk								110.000 kr.	
7.1	Umleggingar av rørum og kaðalum	1	sum	30.000	kr.	30.000	kr.		
7.2	Nýggj rist móti springvatni	40	m	2.000	kr.	80.000	kr.		

8 El								192.500 kr.	
8.1	Ljós mastrar	3	stk	30.000	kr.	90.000	kr.		
8.2	Up-light á trø og plantur í beði móti bryggjukanti	5	stk	7.500	kr.	37.500	kr.		
8.3	Stýring til springvatn	1	stk	15.000	kr.	15.000	kr.		
8.4	Annað el-arbeiði	1	sum	50.000	kr.	50.000	kr.		

9 Fyribils atkommuvegur og skipan av ferðslu í byggitíð								75.000 kr.	
9.1	Fyribils skelting og skipan av ferðslu undir bygging	1	sum	75.000	kr.	75.000	kr.		

10 Aðrar byggjútreiðslur								2.731.650 kr.	
10.1	Byggiplássútreiðslur 10%	0,10				910.550	kr.		
10.2	Óvæntaðar útreiðslur 20%	0,20				1.821.100	kr.		

Tilsamans u. MVG								11.837.150 kr.	
-------------------------	--	--	--	--	--	--	--	-----------------------	--

Notat - Kostnaðarmeting av torg í Vágsbotni

Kostnaðarmetingin umfatar eitt økið uppá 1700m² í Vágsbotni. Talan er um eina innleiðandi kostnaðarmeting, ið tekur útgangsstøði í hjálagda skitsuuppskoti.

Verkætlanin fyri Vágsbotn umfatar víðkan av bryggjukanti, nýggjan belegning, nýggj uppihaldsøkið og benkir, nýggj trø og plantur og nýggj ljós umframt nýggjan skála (paviljong). Verkætlanin umfatar ikki broytingar á bygningar.

Av tí at kostnaðarmetingin tekur útgangsstøði í lutfallsliga yvirskipaðum skitsuuppskoti er í kostnaðarmetingini roknað við einari óvissu uppá 20%.

Byggiplássútreiðslur er sett til 10%, ið er lutfallsliga høgt. Tá ið talan er um eitt prosjekt á einum trafikeraðum øki, verður kortini mett at tað kunnu framstanda torgreidd viðurskifti undir byggingini.